



**URIMAT**

Swiss quality - since 1998.

.....

# SVAKA KAP SE RAČUNA

Dobrodošli u URIMAT



# URIMAT

## Ekološka životna sredina

- 1 Hi-Tech polikarbonatna posuda, ugljen-neutralna proizvodnja, 100% reciklažni materijal
- 2 Jedinstvena tehnologija hvatača neprijatnih mirisa sa ugrađenim sistemom za čišćenje sačuva najmanje 100.000 litara vode za piće godišnje po pisoaru = 17,5 kg manje CO2
- 3 Mikrobiološki sistem čišćenja
- 4 Mogućnost finansiranja putem oglašavanja



## URIMAT postavlja standarde

Kao vodeća kompanija za bezvodnu sanitarnu tehnologiju, URIMAT kontinuirano redefiniše standarde kvaliteta. Naša stalna težnja za novim rešenjima za zaštitu dragocenog resursa, vode, u poslednjih nekoliko godina odobrena su brojnim priznatim međunarodnim ekološkim nagradama i sertifikatima.



## URIMAT voda je život

URIMAT je vodeći proizvođač ekološki prihvatljivih proizvoda u sanitarnoj industriji





Model	<b>URIMAT eco</b>	<b>URIMAT eco plus</b>	<b>URIMAT eco info</b>	<b>URIMAT eco video</b>	<b>URIMAT compact plus</b>	<b>URIMAT compact info</b>	<b>URIMAT compact video</b>	<b>URIMAT ceramic</b>	<b>URIMAT ceramic compact</b>	<b>URIMAT inox</b>
Code	15.001	16.001	11.001	16.981	14.001	14.101	14.981	12.201	12.301	18.001
Boja	bela	bela	bela	bela	bela	bela	bela	bela	bela	ostale boje na zahtev
Težina	4,2 kg	4,4 kg	4,7 kg	5,5 kg	3,5 kg	3,8 kg	4,5 kg	21 kg	12,5 kg	6 kg
Karakteristike		pasivni reklamni ekran	osvetljen reklamni ekran	sa LCD ekranom	pasivni reklamni ekran	osvetljen reklamni ekran	sa LCD ekranom			
Tehnologija			LED ekran	Wifi I USB		LED ekran	Wifi I USB			

### Modeli eco i compact

Inovativni i funkcionalno dizajnirani pisoari napravljeni od izdržljive visokotehnološke plastike. Nema vode, nema hemikalija, nema mirisa. Patentirana mehanička čaura za odvod i mikrobiološka sredstva za čišćenje garantuju nesmetan rad bez mirisa.

#### Dimenzije (u mm)

##### eco

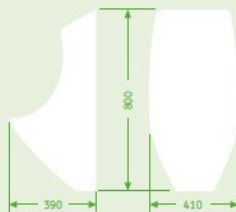

##### compact

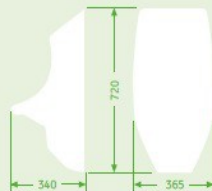

### Model ceramic

Elegancija upoznaje tehnologiju. Potpuno odsustvo oboda za ispiranje i oštih ivica razliku od keramičkih pisoara kod URIMAT-a aktivno izbjegavaju bilo kakve naslage nečistoća. Neporozna glazura kod keramičkih pisoara URIMAT-a osigurava da se naslage ne zadržavaju. Nema vode, nema hemikalija, nema mirisa. Patentirana mehanička čaura za odvod i mikrobiološka sredstva za čišćenje garantuju besprekidno dejstvo bez mirisa.

#### Dimenzija (u mm)

##### ceramic

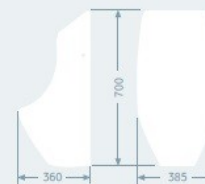

##### ceramic compact

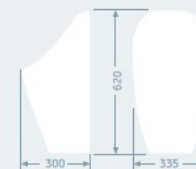

## Model inox

Dimenzije (u mm)

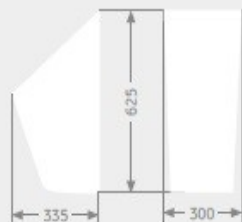

Kombinacija inteligentnog koncepta i savršene elegancije. PISOAR je izrađen u potpunosti od nerđajućeg čelika V2A do ekskluzivnog dizajna razvijenog od strane URIMAT-a. Unutrašnji zakrivljeni okvir je ono što mu daje jedinstvenu, neponovljivu formu, impresionirajući jasnim, elegantnim konturama. Oblik sprečavanja prskanja štiti okruženje i drži oznake s poda, što čini daleko manje čišćenja. Lagan je, težak svega 6kg i lako se instalira zahvaljujući okvirima za montiranje sa punim licem. Inox pisoar je takođe otporan na kiseline, otporan na vatru i dostupan u svim RAL bojama. Nije potrebno dodati da ovaj asortiman modela nudi i sve prednosti bezvodnog sistema URIMAT.

## MB aktivni sifon

Sotisticirana tehnologija za Najosnovnije potrebe

URIMAT MB-aktivni sifon sakuplja urin i kanališe ga u otpadnu cev bez ispiranja, istovremeno zaptivajući u svakom odeljku. Fluidi se kanališu preko vertikalne membrane direktno u kanalizaciju. Iznad membrane je mikrobiološki blok za čišćenje koji sprečava nastanak depozita kako unutar jedinice za zaptivanje mirisa tako i u otpadnoj cevi. Čim tečnost prestane da prolazi kroz membranu, ona automatski formira nepropusno zaptivanje. Nakon što MB-aktivni sifon rastvori, crvena površina ispod prozirnog poklopca signalizira da se mora zameniti.

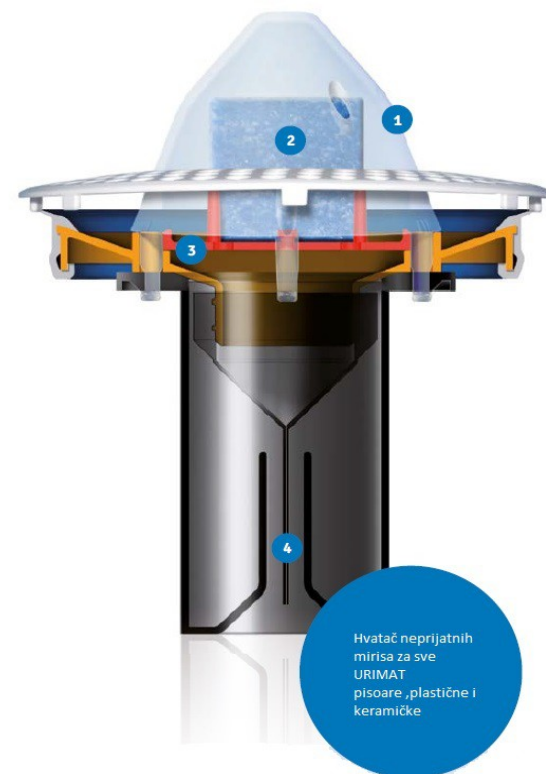

## MB aktivni čistač

PH neutralan ,biološki  
održiv

Dermatološki testiran da je nežan prema koži I pokazao se kao vrlo-dobar. MB aktivni čistač eliminiše neprijatne mirise izazvane prilikom raspadanja organskih materija. Posebno pogodan za čišćenje I održavanje visoko frekventnih toaleta. MB aktivni čistač sadrži mikroorganizme koji prodiru u pore I uništavaju sve mirise prouzrokovane razlaganjem organskih ostataka, ostavljajući ugodan I dugotrajan miris I svežinu. Koristiti svakodnevno radi sprečavanja razvijanja mirisa. Odlaganjem ponovnog zaprljanja MB aktivni čistač aktivno doprinosi očuvanju čistoće u svim okruženjima.



## Reklama sa URIMAT-om

Investicija sa visokim  
procentom dobita

URIMAT nije samo lider na tržištu među bezvodnim pisoarima već istovremeno nudi I medij za oglašavanje sa značajnim dostignućima u jasno definisanoj ciljnoj grupi.

Ne postoji promena kanala ni okretanje stranica. Vaša reklamna poruka se gleda u proseku 40 sekundi. U zavisnosti od modela, URIMAT pisoari nude statičke reklamne ekrane ili LCD ekrane visoke rezolucije sa animiranim porukama koje se nalaze u Vašoj ciljnoj grupi. Moderna I medijski specifična reklama koja Vama ili Vašim klijentima omogućava da najdelotvorniji način se obratite svojoj ciljnoj grupi. Medijski partneri URIMAT-a će Vas sa zadovoljstvom posavetovati.

## Na kraju samo se čvrste činjenice računaju

Argumenti koji će ubediti  
najzahtevnije kupce

- \* godišnja ušteda vode od najmanje 100000 litara vode za piće godišnje
- \* bez potrošnje vode
- \* nema nagomilavanja urina
- \* bez hemikalija
- \* smanjenje emisije CO2 (najmanje 175g po m3 vode)
- \* nisu potrebni sistemi za ispiranje
- \* CO2 neutralna proizvodnja
- \* patentirani sistem I dizajn širom sveta

- \* mikrobiološki sistem čišćenja
- \* mogućnost reklamiranja
- \* postojani materijali
- \* omogućen servis
- \* uspešni od 1998
- \* švajcarski kvalitet

